

Roma, 2 agosto 2011

Prot. n. 2626/ss

A tutti i  
**Comitati Regionali**

**FINALE ITALIANA COPPA ITALIA**  
**3-4 settembre 2011**

**Centro Bowling della Martesana**  
**Strada Provinciale, 31 - 20060**  
**Pessano con Bornago (MI)**

**REGOLAMENTO**

Verrà assegnato a ciascuna squadra un coefficiente come da tabella 4.1 RTA 2011 sez. Coppa Italia sul valore dei migliori quattro atleti della formazione dichiarata per la finale nazionale. Le migliori 8 squadre su questa base (quelle con il coefficiente più basso) verranno considerate “teste di serie”. In caso di coefficienti uguali si procederà a sorteggio per definire la squadra migliore. Non verrà comunque considerata la eventuale presenza del quinto giocatore nel computo.

La Commissione Nazionale formerà 8 gironi da tre squadre. In ciascuno degli otto gironi verrà inserita una testa di serie. Le altre componenti dei gironi verranno sorteggiate il giorno venerdì 2 settembre 2011 alle ore 20 presso il Bowling della Martesana di Pessano con Bornago

**PRIMA FASE :sabato 3 settembre 2011**

**1° turno 12 squadre - ore 10,00 check in – ore 9.45 inizio tiri di prova**

**Condizionamento piste**

**2° turno 12 squadre ore - 14,00 check in - ore 13,45 inizi tiri di prova**

**Spareggi 16 squadre - a seguire**

Ciascun girone da tre squadre giocherà tre partite a pista fissa cambiando pista ad ogni incontro.

Per il calcolo del punteggio verrà utilizzato il format previsto dall'art. 9.5 sez. Coppa Italia RTA2011 (100 punti in palio).

Al termine delle tre partite, le prime classificate di ogni girone, in base alla **classifica a punti**, passeranno direttamente alle **seconda fase**. In caso di parità si prenderà in considerazione il totale birilli secondo le regole generali.

Le seconde e le terze classificate disputeranno al termine della fase a gironi uno spareggio per gli ulteriori 8 posti disponibili per la finale con incontri ad eliminazione diretta su tre partite con il format previsto dall'art. 9.6 sez. Coppa Italia RTA2011 (50 punti in palio). Gli accoppiamenti per gli spareggi avverranno con il seguente criterio: in base ai totali birilli ottenuti nei gironi a tre verranno stilate delle posizioni dalla migliore alla peggiore seconda classificata e dalla migliore alla peggiore terza classificata. La migliore seconda del turno 1 giocherà lo spareggio con la peggiore terza del turno 2 e così via fino all'incontro tra la peggiore terza del turno 1 contro la migliore seconda del turno 2. Le vincitrici di ognuno degli incontri accederanno alla seconda fase. In caso di pareggio varrà il totale birilli, in caso di ulteriore pareggio varrà l'ultima serie di squadra più alta.

## Ordine di formazione

Nella prima fase la squadra testa di serie darà la formazione per prima e le altre due sorteggeranno l'ordine. Negli spareggi la squadra peggio piazzata nei gironi darà la formazione per prima. In tutte le fasi della finale la formazione verrà data prima dalla peggio piazzata nella fase immediatamente precedente (es. negli ottavi dalle squadre provenienti dagli spareggi, nei quarti alla squadra con il peggior totale birilli degli ottavi etc.).

## SECONDA FASE Domenica 4 settembre 2011 : ottavi di finale ore 9,45

Le sedici squadre finaliste saranno accoppiate incrociando le vincitrici dei gironi da tre (ordine dato dal totale birilli ottenuto in questa fase) con le vincitrici degli spareggi (ordine dato dal totale birilli di questa fase) accoppiando la miglior vincitrice dei gironi con la peggior vincitrice degli spareggi e così via fino alla miglior vincitrice degli spareggi con la peggior vincitrice dei gironi. Le squadre si affronteranno in uno scontro diretto sul totale di due partite disputate in cross-lane.

Negli ottavi di finale vi saranno 38 punti in palio. Ciascun atleta è in competizione diretta in linea di score con il corrispondente atleta della squadra avversaria, realizzando

- 2 punti ogni partita vinta ed 1 punto in caso di pareggio.
- 4 sono attribuiti alla squadra vincente il totale birilli della partita da 4 hdcp compreso (2 in caso di pareggio)
- 10 punti (5 in caso di pareggio) sono attribuiti per la serie più alta di squadra su due partite;
- 2 punti di abbuono per la miglior serie di singolo su 2 partite fra gli 8 giocatori;
- 2 punti per la partita più alta degli 8 giocatori.

## Tie-break

In caso di pareggio, per tutta la seconda fase della finale, si applicano le norme previste dall'art. 5.6.9 comma c dell'RTA 2011. In caso di mancata soluzione del pareggio secondo l'art. citato si provvederà alla disputa di un roll-off del nono e decimo frame, giocato da un solo giocatore scelto da ciascuna squadra. Il primo tiro avverrà nella medesima posizione della fine della partita precedente, con ordine di partenza scelto dalla squadra meglio posizionata in classifica prima degli scontri testa a testa. In caso di ulteriore roll-off l'ordine di partenza viene invertito. I roll-off si giocano a scratch.

## Quarti di finale (a seguire)

Le otto squadre vincenti indicate nel seguito come *Gruppo A* si sfideranno per i posti dall'1° all'8° in uno scontro diretto su una partita disputata in cross-lane. Lo schema degli accoppiamenti è riportato nella tabella a fianco

SQ1A	Vs.	SQ8A
SQ2A	Vs.	SQ7A
SQ3A	Vs.	SQ6A
SQ4A	Vs.	SQ5A

Le otto squadre perdenti indicate nel seguito come *Gruppo B* si sfideranno per i posti dall'9° all'16° in uno scontro diretto su una partita disputata in cross-lane. Lo schema degli accoppiamenti è riportato nella tabella a fianco

SQ1B	Vs.	SQ8B
SQ2B	Vs.	SQ7B
SQ3B	Vs.	SQ6B
SQ4B	Vs.	SQ5B

Nei quarti di finale, nelle semifinali e nelle finali vi saranno 14 punti in palio. Ciascun atleta è in competizione diretta in linea di score con il corrispondente atleta della squadra avversaria, realizzando

- 2 punti per la partita vinta ed 1 punto in caso di pareggio.
- 4 sono attribuiti alla squadra vincente il totale birilli della partita da 4 hdcp compreso (2 in caso di pareggio)
- 2 punti per la partita più alta degli 8 giocatori.

All'interno dei gruppi A e B le posizioni verranno determinate dai birilli totalizzati negli ottavi di finale. In caso di parità varrà l'ultima partita più alta in caso di ulteriore parità varrà la penultima partita più alta a scratch ed infine si provvederà al sorteggio.

### Semifinale

Le 4 squadre vincenti del *gruppo A* si sfideranno per i posti dal 1° al 4° e nel seguito verranno indicate come *Gruppo A1*.

Le 4 squadre perdenti del *gruppo A* si sfideranno per i posti dal 5° all'8 e nel seguito verranno indicate come *Gruppo A2*

Le 4 squadre vincenti del *gruppo B* si sfideranno per i posti dal 9° al 12° e nel seguito verranno indicate come *Gruppo B1*

Le 4 squadre perdenti del *gruppo B* si sfideranno per i posti dal 13° al 16° e nel seguito verranno indicate come *Gruppo B2*

Tutti gli incontri di semifinale si svolgeranno su una sola partita a totale birilli in cross-lane.

Lo schema degli incontri per ogni gruppo è sempre 1 VS 4 e 2 VS 3 . La posizione all'interno di ciascun gruppo è determinata dal totale birilli conseguito dalle squadre nella fase precedente.

### Finale

Le vincenti dei due incontri dei gruppi *A1,A2,B1,B2* si incontreranno nella quinta e decisiva partita a totale birilli in cross-lane. Stessa cosa avviene per le perdenti dei due incontri dei 4 gruppi.

La squadra che vince la sfida finale del gruppo *A1* vince la **Coppa Italia** e riceverà la coppa su cui verrà inciso il nome della squadra e la data della vittoria.

La detentrica del titolo terrà in custodia la coppa fino alla finale dell'anno successivo con diritto di scelta del luogo della finale, su una rosa di centri selezionati.

#### Esenzioni per la stagione agonistica 2012

Le associazioni sportive delle rispettive squadre partecipanti alla finale italiana delle Coppa Italia avranno ciascuna le seguenti esenzioni sull'iscrizione delle squadre per la **Coppa Italia 2012** :

Le due vincenti del gruppo B1 e le due perdenti del gruppo A2	1 squadra esente
Le due vincenti del gruppo A2 e le due perdenti del gruppo A1	2 squadre esenti
La seconda classificata	3 squadre esenti
La prima classificata	4 squadre esenti

**Schema riassuntivo incontri di finale**

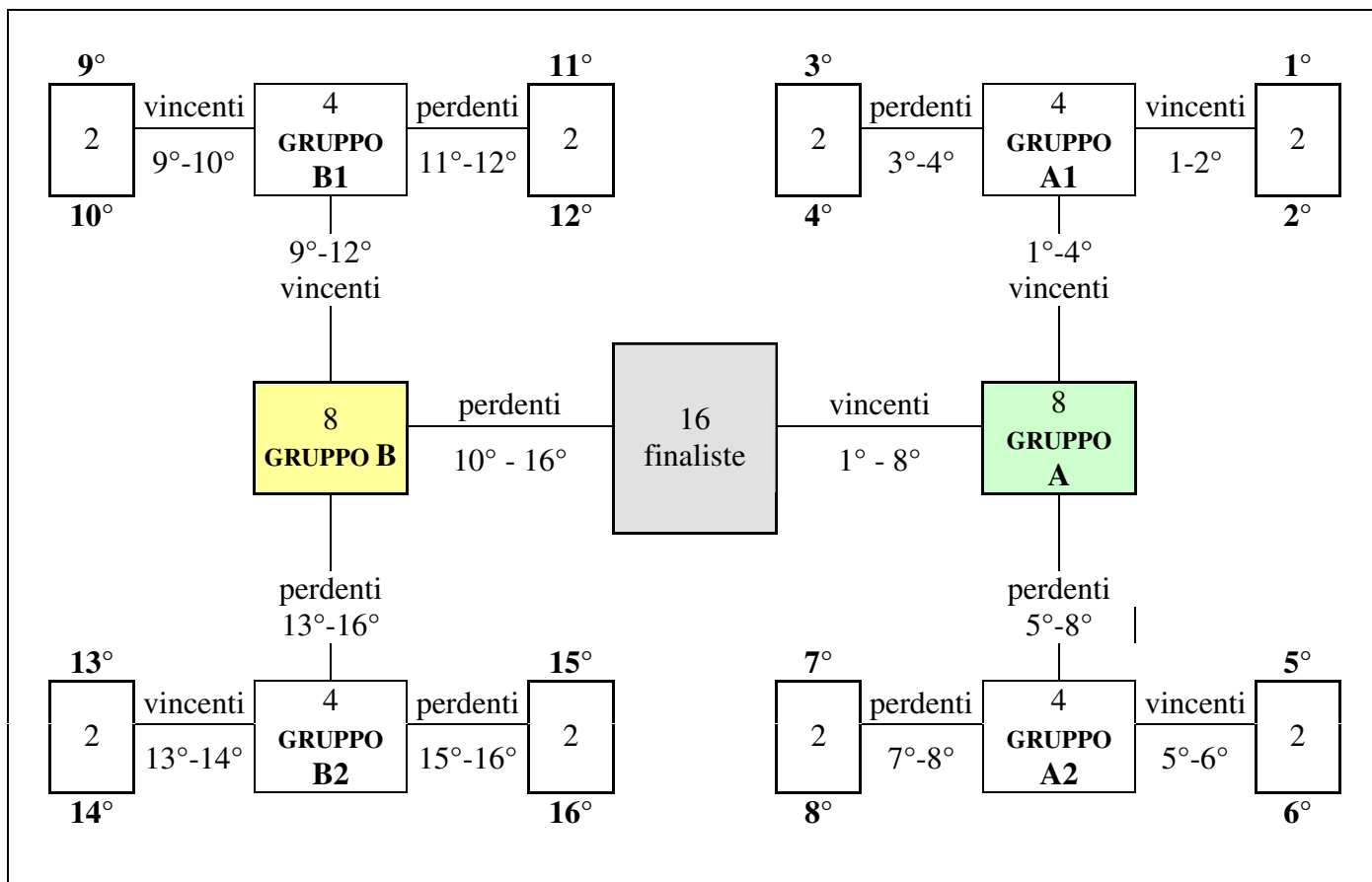

## **PREMIAZIONE ORE 16,00 circa**

Si comunica alle squadre qualificate alla finale nazionale che entro il giorno **21 agosto 2011** dovranno comunicare via email all'indirizzo [coppaitalia@fisb.it](mailto:coppaitalia@fisb.it) o via fax allo 0692911208 i cinque nominativi dei partecipanti alla suddetta finale. In assenza di tale comunicazione verrà considerata la formazione dichiarata al termine della seconda fase (se non modificata varrà quella dichiarata precedentemente). A tale scopo si ricorda che:

1. è possibile schierare dei jolly nel rispetto delle stesse norme che hanno regolato tutte le fasi precedenti
2. almeno due giocatori della formazione dichiarata all'inizio della fase match play dovranno obbligatoriamente essere presenti.
3. se una formazione porta con sé solo due giocatori dichiarati e 3 jolly, i due giocatori dichiarati dovranno obbligatoriamente giocare tutte le partite. In caso di infortunio di uno di essi verrà utilizzato il blind di 160 che è da considerarsi alla stregua di un giocatore dichiarato
4. nel caso in cui la formazione abbia con sé uno o due jolly, essa non avrà nessuna limitazione nelle sostituzioni.
5. è possibile portare in formazione 3 giocatori di categoria M/A alla condizione che in pista siano sempre presenti solo due di essi.

Si fa presente inoltre che, solo per questa manifestazione, dietro presentazione di certificato medico, sarà possibile sostituire un giocatore fino a mercoledì 31 agosto. Successivamente a quella data eventuali defezioni non potranno essere compensate e la squadra, nel rispetto del regolamento della manifestazione dovrà rinunciare all'integrazione potendo giocare con i 4 giocatori restanti senza riserva o con il blind se la formazione era di sole quattro unità.

**SI RICORDA CHE NELLA COPPA ITALIA NON VI SONO RIPESCAGGI. EVENTUALI RINUNCE DI SQUADRE QUALIFICATE LASCERANNO LA POSIZIONE VACANTE ALLA FINALE NAZIONALE**

### Attrezzature sportive:

**Tutti i partecipanti dovranno attenersi a quanto previsto dall'articolo 6 del R.T.A. 2011.**

### Comportamento sportivo – Divise di gioco:

**Tutti i partecipanti dovranno osservare le regole previste dall'articolo 5 del R.T.A. 2011 in tutti i suoi punti.**

**Eventuali controversie verranno risolte sul posto dal Giudice di gara federale, fermo restando il diritto di ricorso agli Organi di Giustizia Federale.**

**Per quanto non previsto dal presente Regolamento farà fede quanto sancito dalle norme F.I.S.B. e F.I.Q.**

**Responsabile torneo: V.Presidente Ernesto Pesce in collaborazione con il C.R. Lombardia**

**Giudici di gara: verranno comunicati a breve.**

## Ripartizione finalisti Coppa Italia:

Regioni	Iscritti per Regione		Finalisti per Regione
Basilicata	3		1
Campania	24		5
Lazio	24		5
Lombardia	18		4
Piemonte	5		1
Puglia	7		1
Sardegna	4		1
Sicilia	6		1
Toscana	13		3
Veneto	9		2
Totale	113		24

**fisb** FEDERAZIONE ITALIANA  
SPORT BOWLING

VIA FRANCESCO ANTOLISEI, 25 - 00173 ROMA  
Tel. 06 3311705 - Fax 06 3311724  
C.F. 96079940589



## HOTEL

### **Devero Hotel**

Largo Kennedy 1 – 20040 Cavenago di Brianza - Tel. 02/95335412

### **Hotel Cambiagio**

Via dell'Industria - 20040 Cambiagio – Tel 02/9594961